

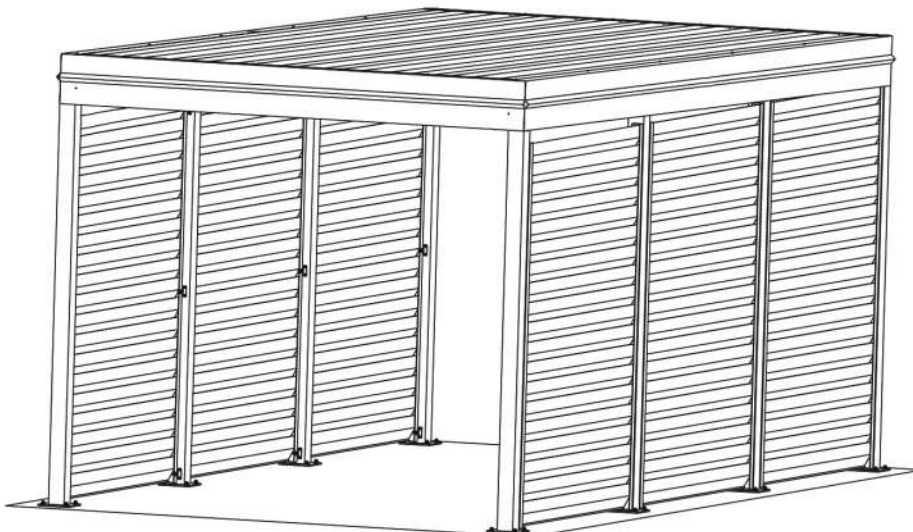

omnicorp.com.de • omniomnishop24.de

CARPORT
3m x 6m
Montageanleitung

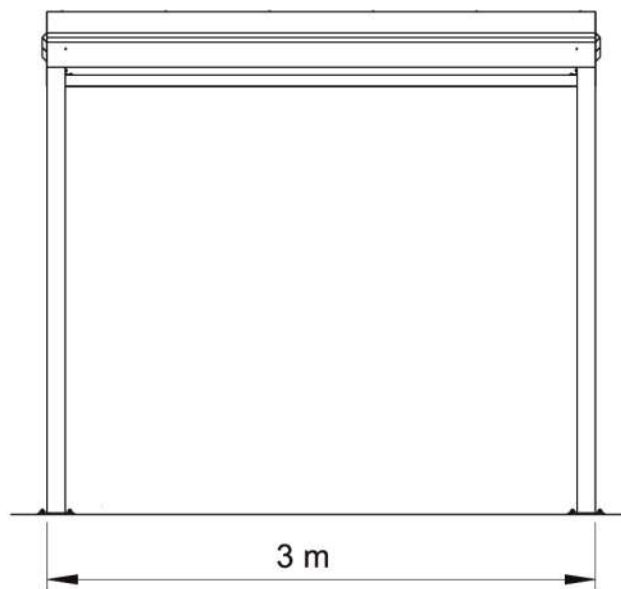

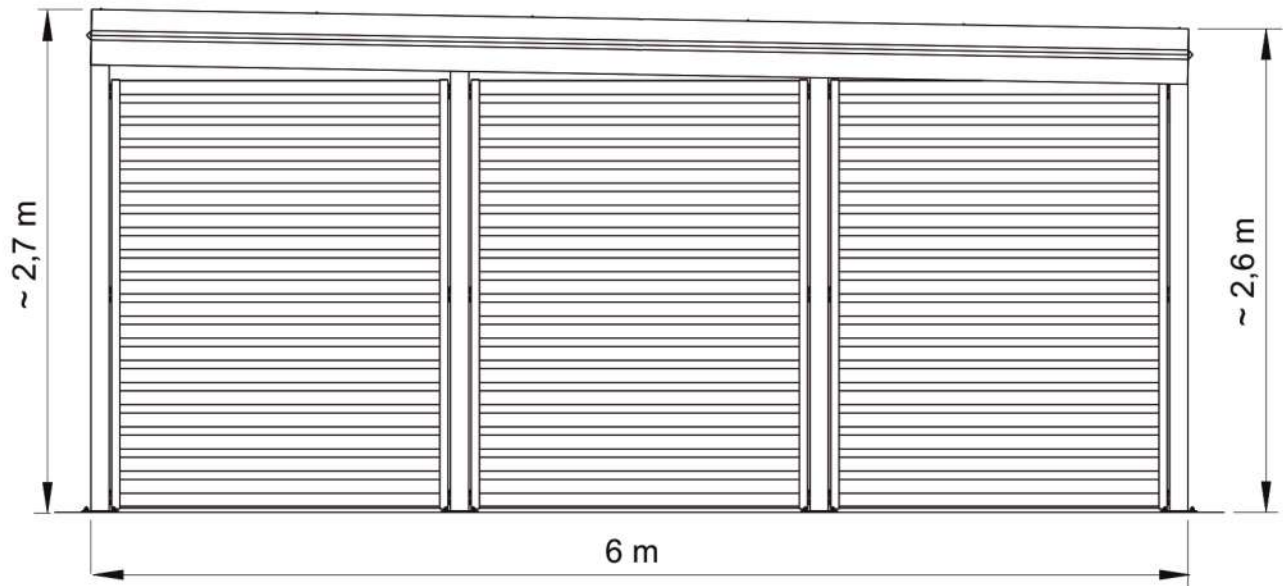

II. Liste der Elemente.

Pfosten.

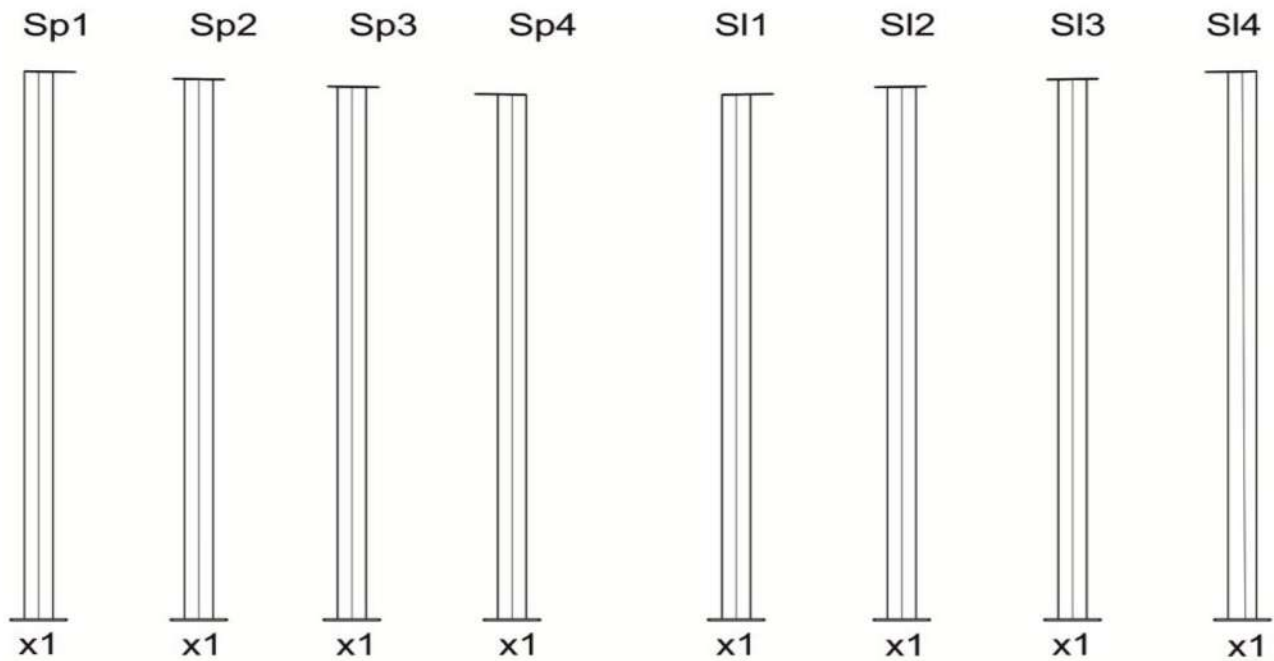

Anker.



Kranz.

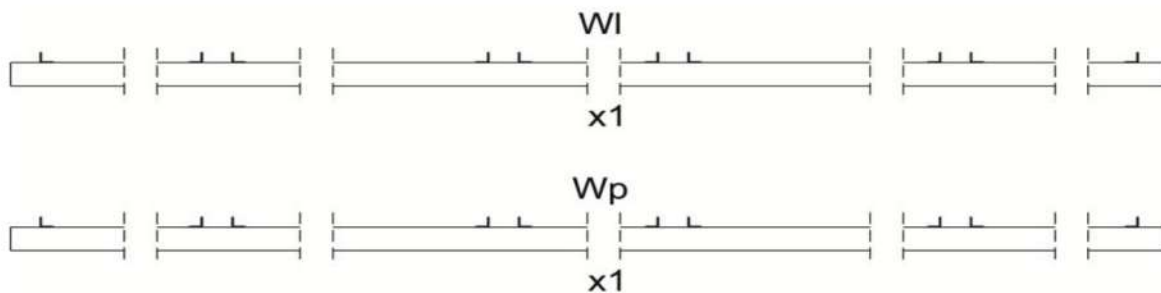

Schraube M8x120 mit Sechskantkopf.



Schraube M8x120 mit Kugelkopf.



Schraube M10x20 mit Sechskantkopf.

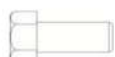

Sparren.

K



x6

Selbstschneidende Schraube.



Verstärkung.

W



x1

Verstärkungsbügel.

Ww

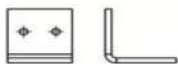

x2

Trapezblech.

B

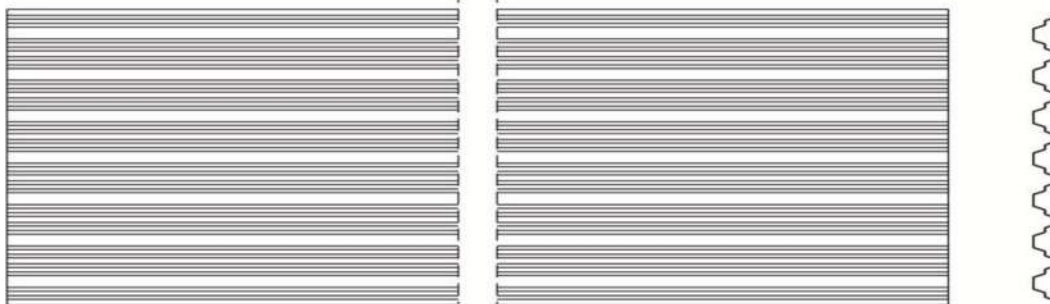

x6

Seitenspannel

P

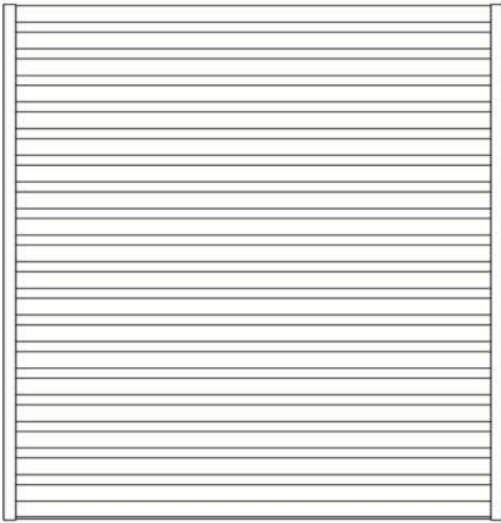

x6

Span-Halterung

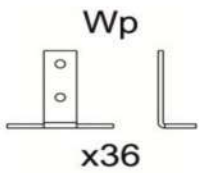

Seitenabdeckung.

Mb

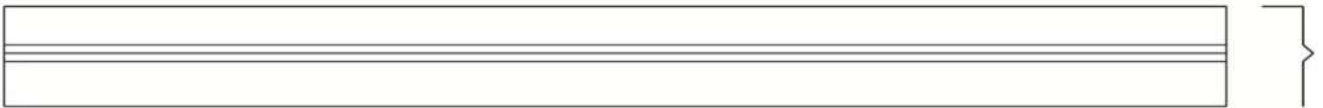

x6

Eckabdeckung.

Mn



x1

Etape 1

Der Betonestrich kann in Form einer Platte, eines Fundaments oder in Form von Betonfüßen hergestellt werden. Sie sollten in Übereinstimmung mit guter Baupraxis und Abmessungen in den Zeichnungen hergestellt werden.

a) Betonplatte

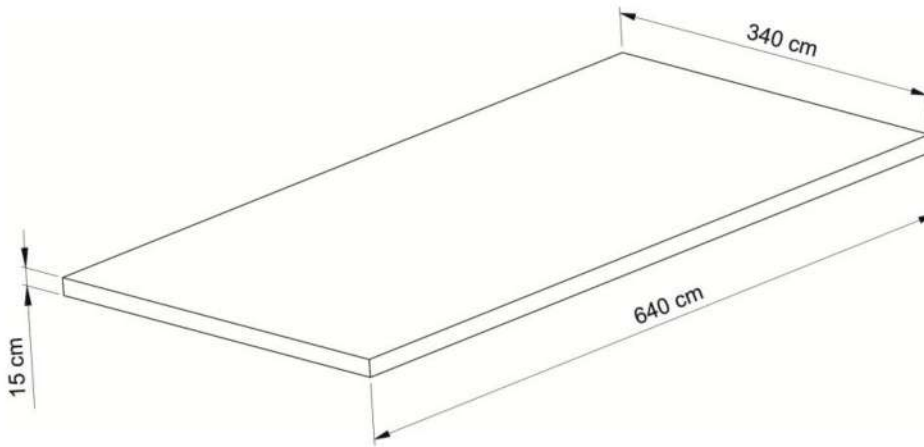

b) Betonfundamente

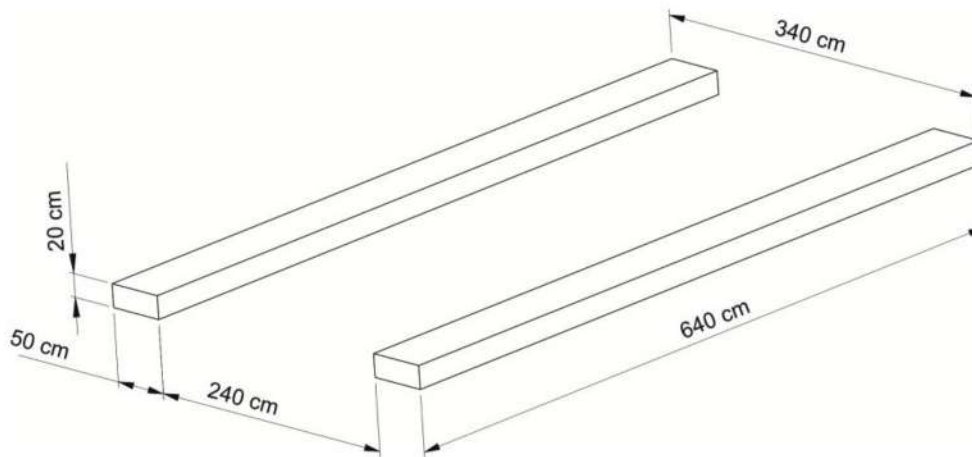

c) Betonfüße

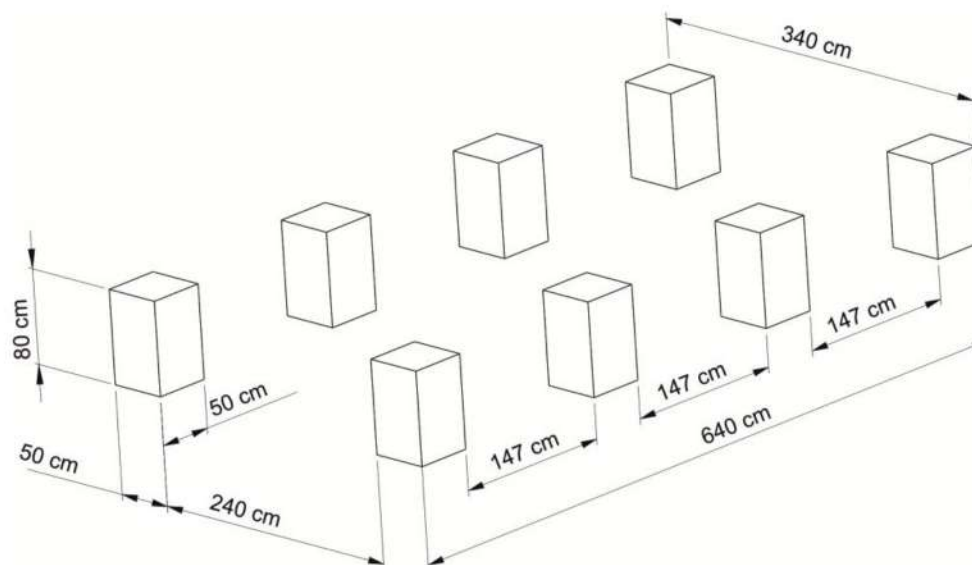

Die Stützen werden mit Betonankern an den Fundamenten befestigt. Ihre Lage ist in der Zeichnung dargestellt. Die Pfosten sollten nach der Errichtung der Struktur und vor der Montage des Daches festgezogen werden.

a) Betonplatte

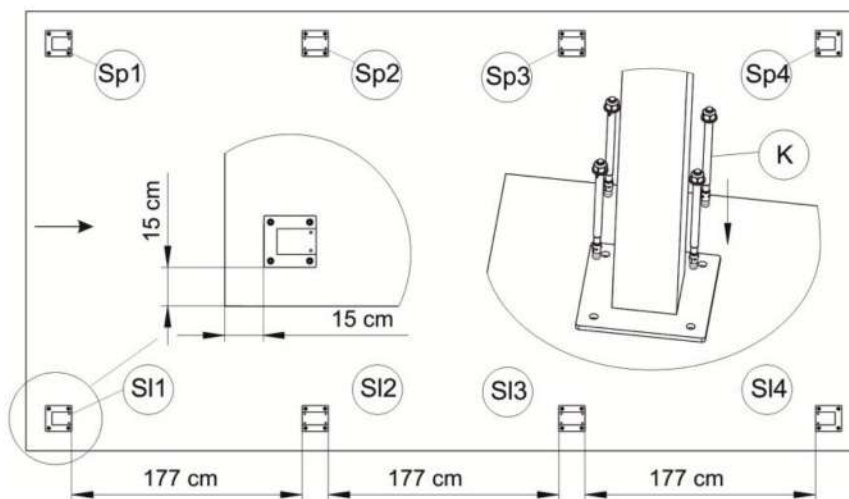

b) Betonfundamente

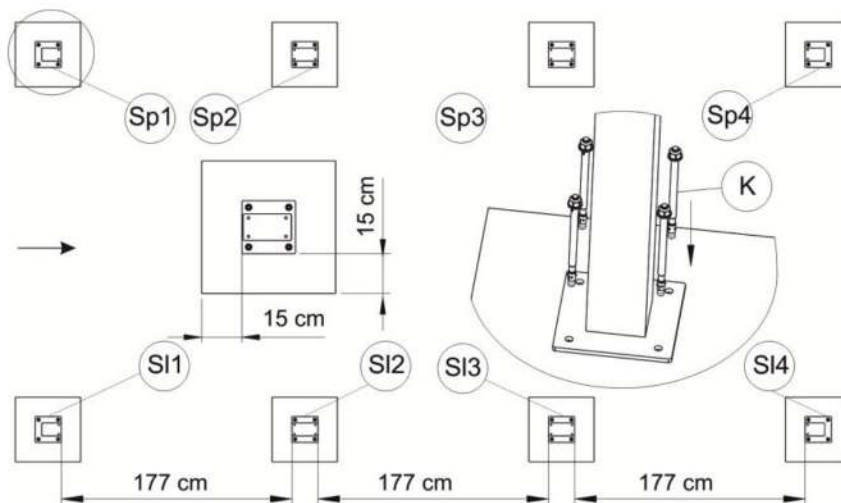
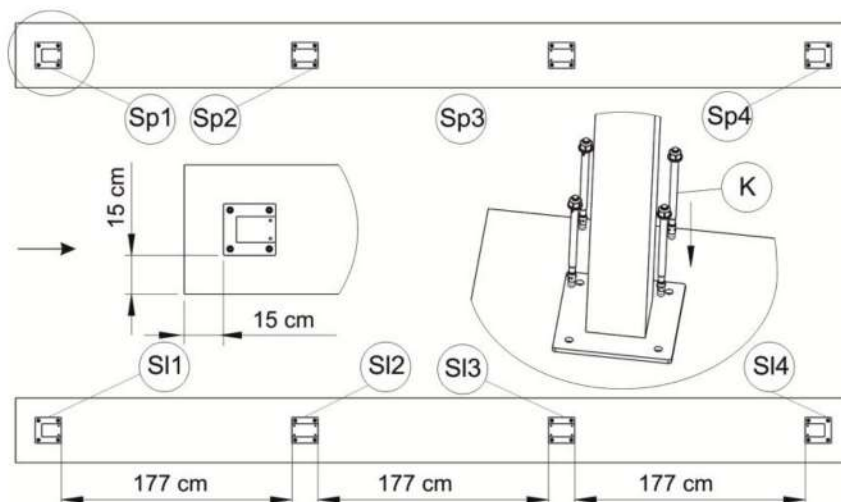

Nach der Erstmontage der Pfosten linken und rechten Kranz mit Sechskantschrauben M8x120 und Sechskantschrauben M10x20 verschrauben.

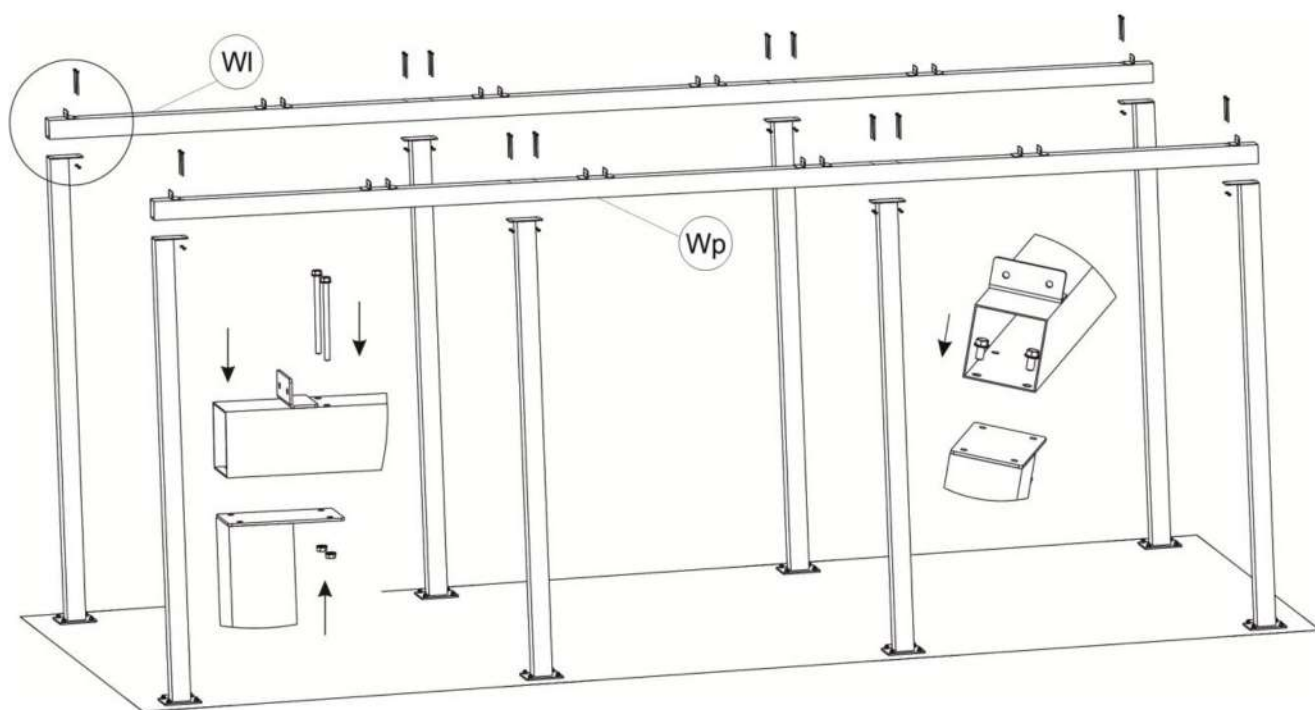

Etape 4

Die Sparren werden an die Kränze geschraubt, ihre Positionierung wird durch angeschweißte Winkel mit Löchern erleichtert. Zur Befestigung der Mittelsparren verwenden wir Sechskantschrauben M8x120. Zur Befestigung der äußersten Sparren M8x120 Kugelkopfschrauben verwenden.

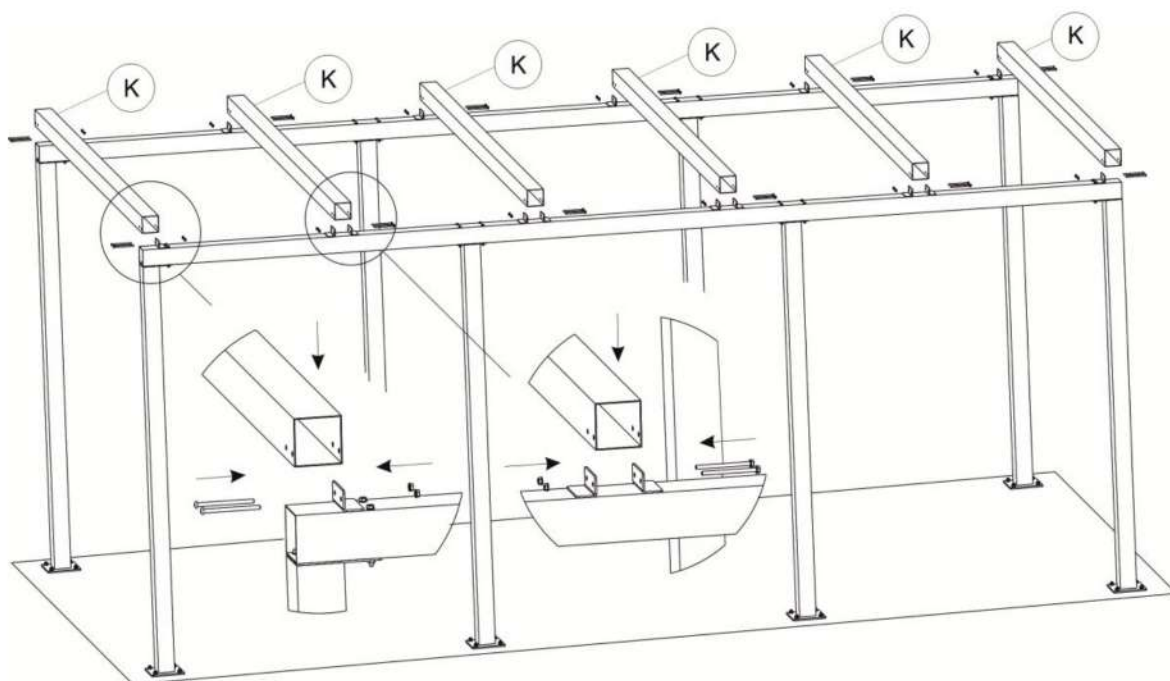

Etape 5

Montieren Sie die Verstärkungen mit Klammern und selbstschneidenden Schrauben (8 Stück), die wir mit der Außenfläche der Pfosten verflugen. Zuerst schrauben wir die Winkel zunächst an die Bewehrung, dann das Ganze an die Konstruktion und ziehen nach der Anpassung die Schrauben an der Bewehrung fest.

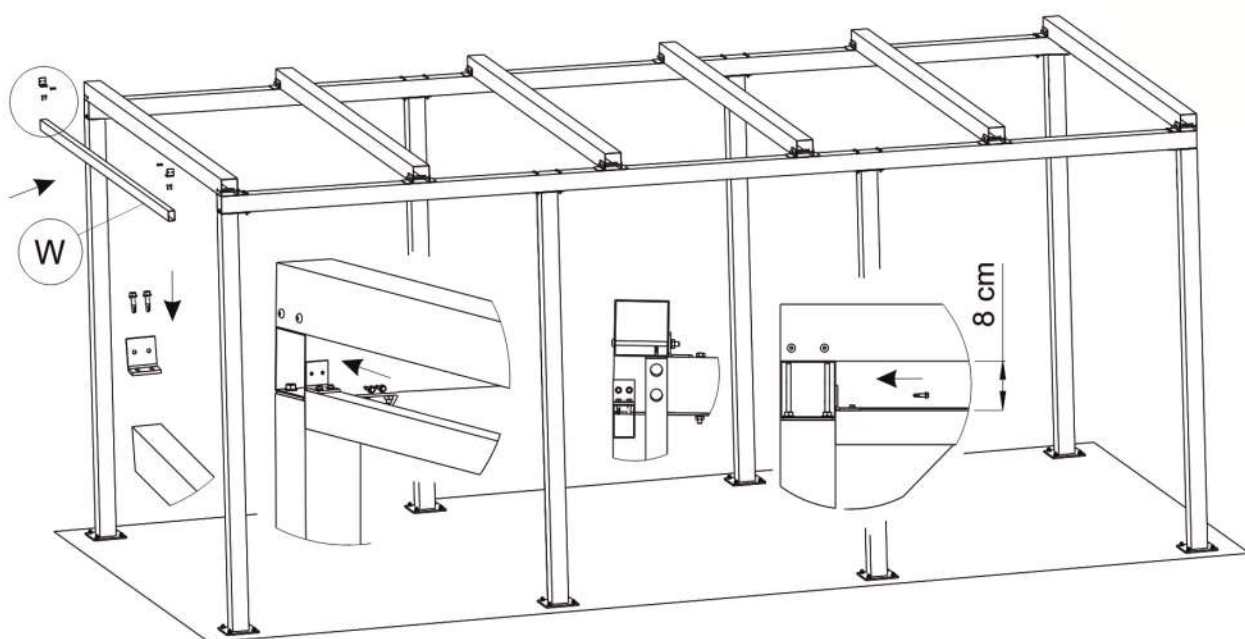

Etape 6

Drei Bahnen Trapezblech bilden die Dacheindeckung. Wir montieren sie mit selbstschneidenden Schrauben, beginnend auf einer Seite, schrauben dann das mittlere Blatt und schließlich das letzte fest.

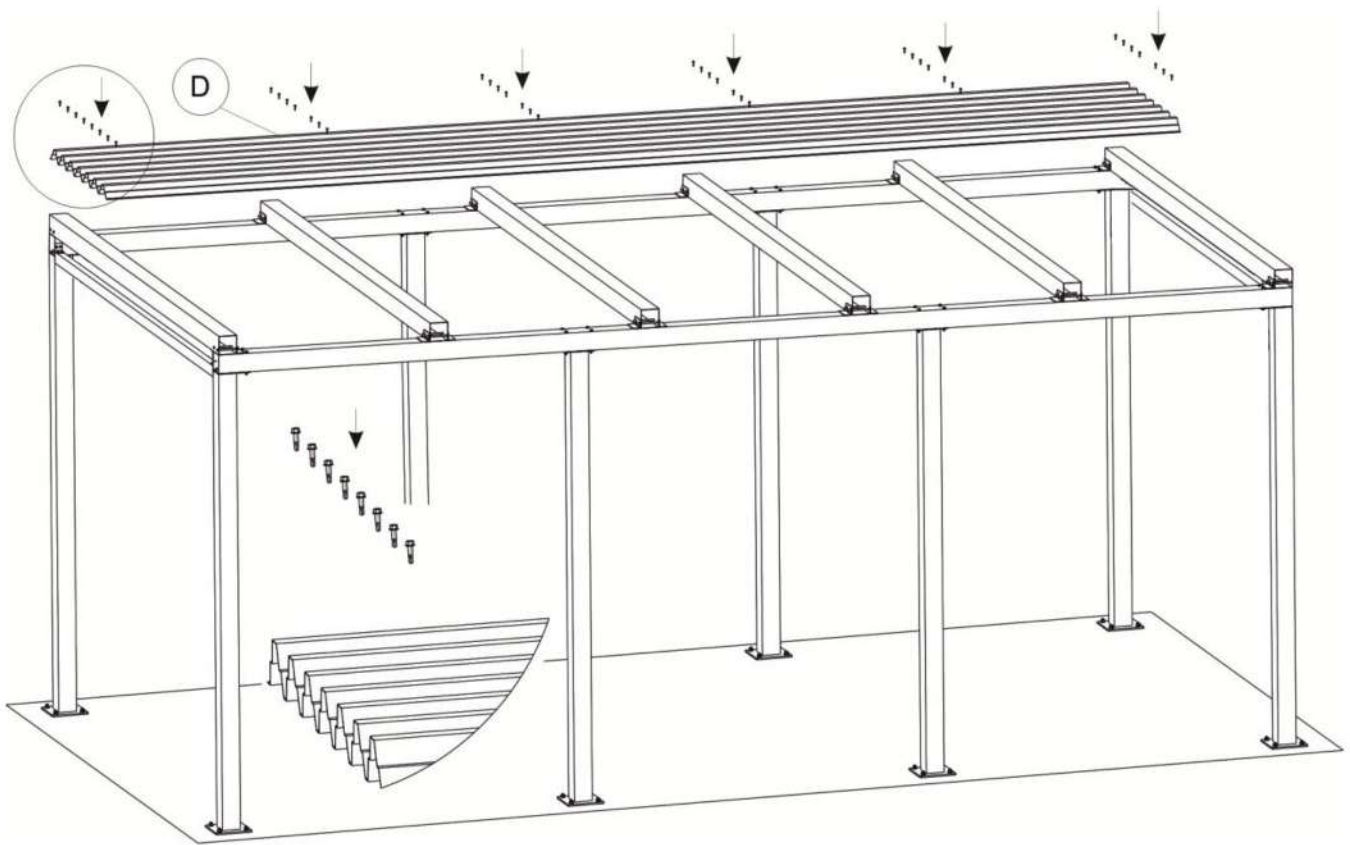

Abstand der Blechschrauben (Selbstschneidend) zur Befestigung des Trapezblechs am Sparren. Es wird empfohlen, die Platte an jedem Kontaktpunkt zwischen Platte und Sparren zu befestigen.

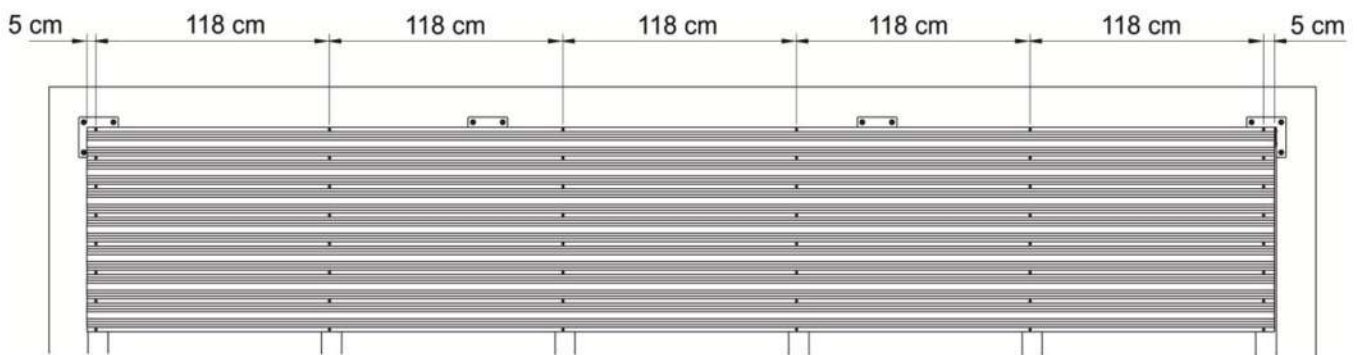

Etape 7

Schrauben Sie die Stützen mit den Seitenwänden gemäß den in der Zeichnung angegebenen Maßen fest. Die Spannweiten werden an den Masten verschraubt, der Außenfläche zugewandt, ebenfalls mit selbstschneidenden Schrauben

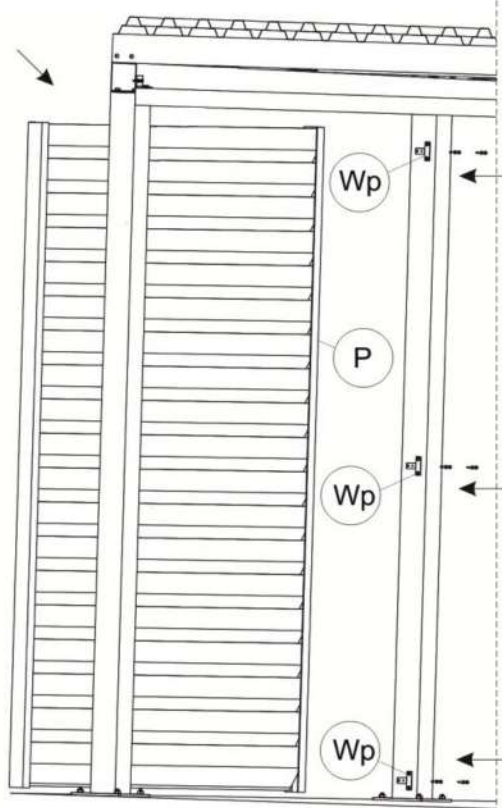
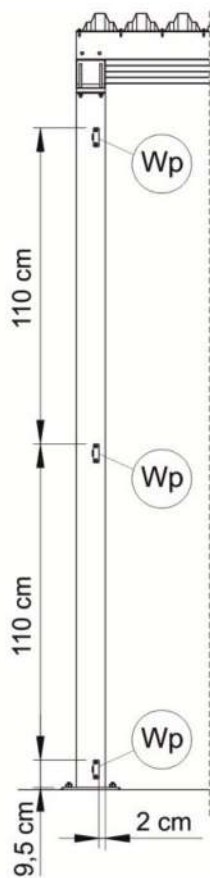
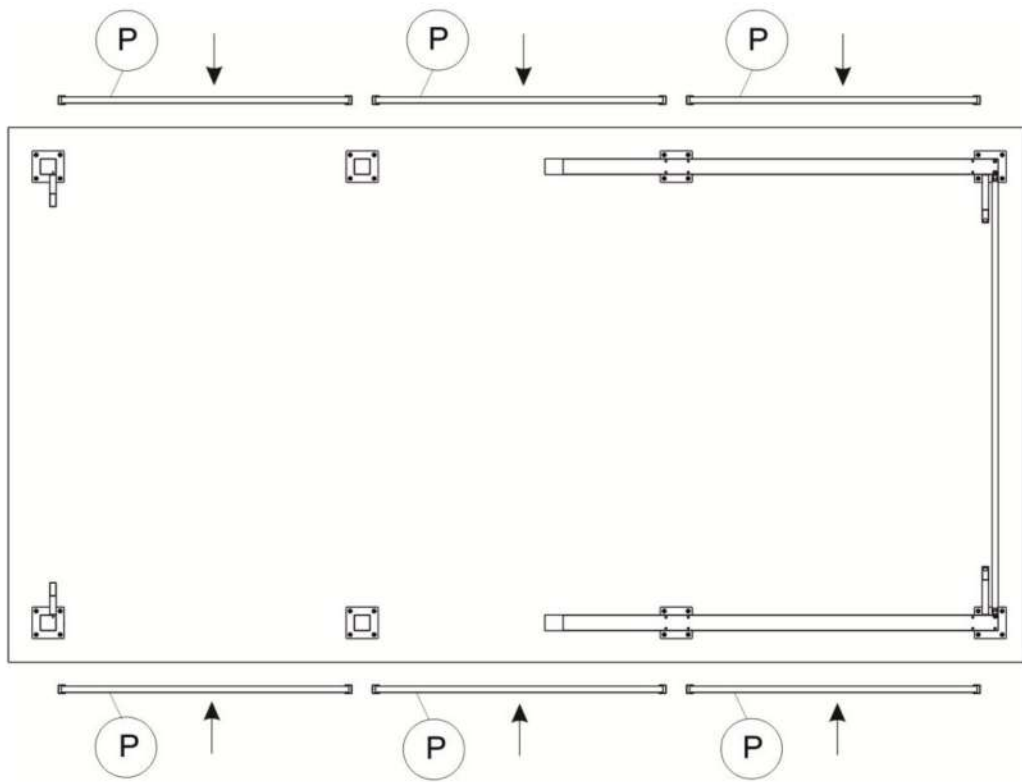

Die Seitenabdeckung und die Eckabdeckung werden mit selbstschneidenden Schrauben an der Struktur befestigt. Setzen Sie zuerst die Eckmaske auf, decken Sie sie seitlich ab und schrauben Sie sie dann an die Struktur.

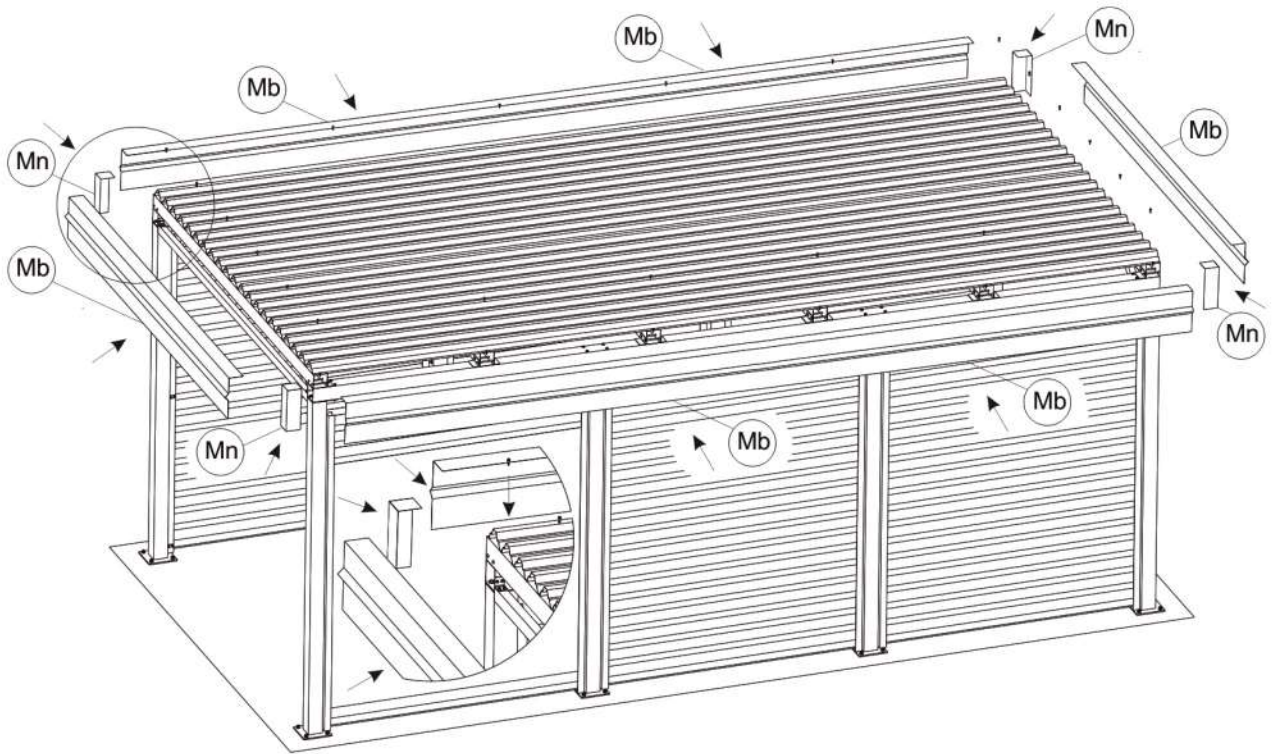

Abstand der Blechschrauben zur Befestigung der Abdeckung am Trapezblech.

